

Merci d'avoir choisi PetSafe®, la marque de solutions de dressage électronique la plus vendue de par le monde. Notre mission est de garantir la sécurité de votre animal en mettant à votre disposition les outils et techniques qui vous permettront de le dresser. Si vous avez des questions, veuillez contacter le Service clientèle ou visiter notre site web à l'adresse www.petsafe.net.

Table des matières

| | |
|---|----|
| Contenu du kit..... | 22 |
| Autres articles dont vous pourriez avoir besoin | 22 |
| Fonctionnement du système | 23 |
| Définitions | 23 |
| Manuel d'utilisation | |
| Localisation de l'émetteur de clôture | 24 |
| Installation du système..... | 24 |
| Exemples d'installation | 25 |
| Mise en place du fil d'antenne..... | 26 |
| Connexion des fils à l'émetteur de clôture..... | 27 |
| Préparation du collier récepteur | 28 |
| Réglage de la largeur du périmètre et test du collier récepteur | 29 |
| Installation du fil d'antenne..... | 30 |
| Mise en place des fanions de délimitation | 31 |
| Ajustement du collier récepteur..... | 31 |
| Manuel de dressage | |
| Soyez patient avec votre animal | 32 |
| Jours 1 et 3 - Prise de conscience des fanions de délimitation | 32 |
| Jours 4 et 6 - Poursuite de la prise de conscience des fanions de délimitation | 33 |
| Jours 7 à 9 - Phase de distraction..... | 34 |
| Jours 10 à 15 - Observation sans laisse..... | 34 |
| Jours 16 à 30 - Surveillance de l'animal | 34 |
| Jours 31+ Dressage à l'aide du signal sonore uniquement | 35 |
| Amener l'animal en dehors de la zone autorisée | 35 |
| Accessoires..... | 35 |
| Dépannage..... | 36 |
| Essai en boucle courte | 37 |
| Localisation d'une cassure au niveau du fil | 38 |
| Conditions d'utilisation et limitation de responsabilité | 38 |
| Avertissement..... | 39 |
| Schéma d'installation | 60 |

Contenu du kit

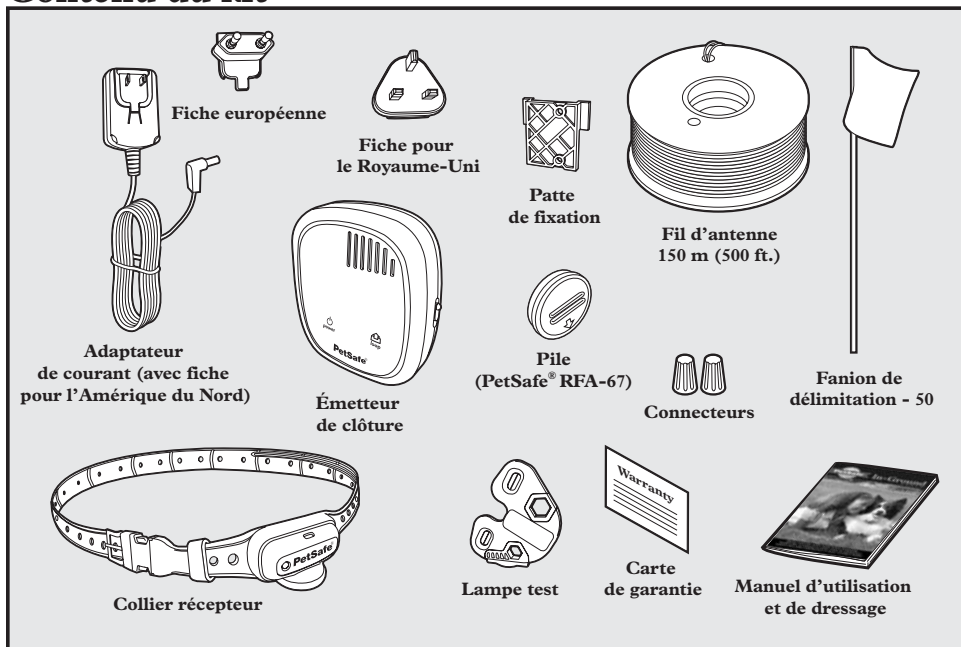

Autres articles dont vous pourriez avoir besoin

- Fil et fanions supplémentaires (n° de référence PRFA-500)
- Mètre ruban
- Petit tournevis cruciforme
- Foreuse et matériel de montage
- Pelle ou coupe-gazon
- Pince
- Pince à dénuder
- Ciseaux
- Ruban isolant
- Connecteurs supplémentaires
- Produit étanche (joint de silicone, par ex.)
- Tube en PVC ou tuyau d'arrosage
- Scie circulaire avec lame à béton
- Produit de ragréage
- Pistolet agrafeur
- Collier et laisse non métalliques

Fonctionnement du système

La clôture « In-Ground Fence™ » de PetSafe est certifiée sûre, pratique et efficace pour tous les animaux de plus de 3,6 kg. Le système fonctionne comme suit. Un signal radio est envoyé depuis l'émetteur de clôture sur un fil d'antenne mesurant jusqu'à 850 mètres. Le fil d'antenne, qui est enterré ou attaché à un objet fixe, délimite la zone autorisée. Cette zone est temporairement définie par des fanions de délimitation servant de repères visuels lors du dressage de votre animal. Votre animal porte un collier récepteur muni de contacteurs qui touchent son cou et, une fois dressé, peut se déplacer en toute liberté dans la zone autorisée. Lorsque votre animal atteint la zone d'avertissement, le collier récepteur émet un signal d'avertissement. Si l'animal poursuit sa route et pénètre dans la zone de correction électrostatique, il reçoit, via les contacteurs, une correction électrostatique inoffensive destinée à attirer son attention jusqu'à ce qu'il revienne dans la zone autorisée.

Définitions

Émetteur de clôture: Envoie le signal radio sur le fil d'antenne.

Zone autorisée: Zone à l'intérieur de laquelle votre animal peut circuler en toute liberté.

Zone d'avertissement: Limite extérieure de la zone autorisée à partir de laquelle le collier récepteur de votre animal commence à émettre un bip sonore pour l'avertir de ne pas pénétrer dans la zone de correction électrostatique.

Zone de correction électrostatique: Zone au-delà de la zone d'avertissement où le collier récepteur de votre animal émet une correction électrostatique lui enjoignant de retourner dans la zone autorisée.

Largeur du périmètre: Combinaison de la zone d'avertissement et de la zone de correction électrostatique.

Collier récepteur: Reçoit le signal radio émanant du fil d'antenne.

Contacteurs: Envoient une correction électrostatique inoffensive lorsque votre animal pénètre dans la zone de correction électrostatique.

Prise d'alimentation: Endroit où l'adaptateur de courant est branché à l'émetteur de clôture. L'émetteur de clôture est alimenté par une prise standard de 120 volts.

Sélecteur de longueur de fil: Permet d'effectuer les réglages en fonction de la longueur de fil d'antenne utilisée.

Bornes du fil d'antenne: Endroit où les fils d'antenne sont branchés à l'émetteur de clôture pour former une boucle continue.

Voyant de boucle: Indique que le fil d'antenne forme une boucle continue et, de ce fait, assure la transmission du signal.

Contrôle de la largeur du périmètre: Règle la largeur des zones d'avertissement et de correction électrostatique. *Remarque: Le réglage du bouton ne modifie pas le niveau de correction électrostatique du collier récepteur.*

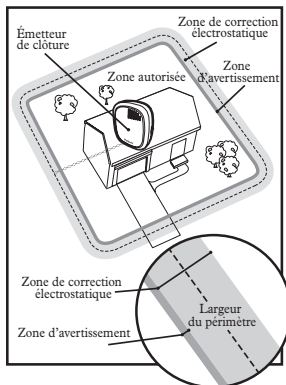

Collier récepteur

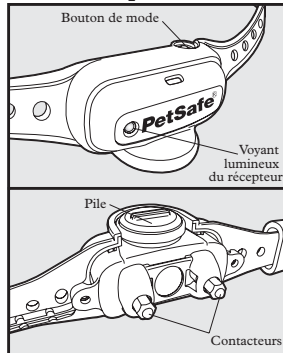

Émetteur de clôture

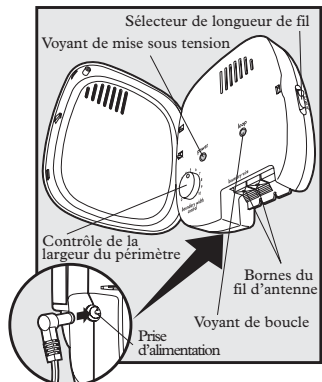

Manuel d'utilisation

Étape Localisation de l'émetteur de clôture

1

Placez l'émetteur de clôture:

- Dans un endroit sec, protégé et bien aéré (1A, 1B).
- Dans un endroit où la température ne descend pas en dessous de 0 °C (par ex., garage, sous-sol, remise, armoire).
- À 1 m minimum de tout objet ou appareil métallique volumineux, car ceux-ci risquent d'affecter l'uniformité du signal (1C).

Pour monter l'émetteur de clôture, vissez la patte de fixation sur une surface stable (un mur, par exemple) et faites glisser l'émetteur sur la patte. Une fois que vous avez monté l'émetteur de clôture, vous devez faire sortir le fil d'antenne du bâtiment, que ce soit par une fenêtre ou par un trou de 0,3 cm de diamètre foré dans le mur. En cas de forage, assurez-vous que le passage n'est pas obstrué par des conduites. Vérifiez que le fil d'antenne n'est pas entravé ou coincé par une fenêtre, une porte normale ou une porte de garage car il risque de s'endommager au fil du temps.

Pour éviter tout risque d'incendie et problème électrique, installez l'émetteur de clôture dans un bâtiment respectant les réglementations locales en matière d'électricité.

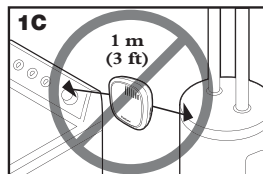
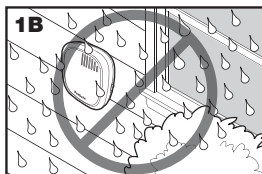
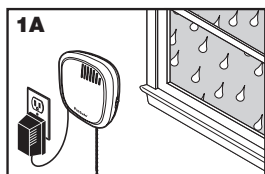

Étape Installation du système

2

Conseils d'installation

- Le fil d'antenne **DOIT** partir de l'émetteur de clôture et y revenir en formant une boucle continue (2A).
- Imaginez un schéma adapté à votre propriété. Des exemples d'installation sont fournis dans cette section. Vous trouverez en outre une feuille quadrillée au dos de ce manuel qui vous aidera à dessiner le schéma d'installation.
- Un logiciel de planification de la clôture est disponible en ligne à l'adresse www.petsafe.net/fence.
- La torsion du fil d'antenne annule le signal et permet à votre animal de traverser la zone en toute sécurité. Les tuyaux plastiques ou métalliques n'annulent pas le signal. Torsadez le fil d'antenne 30 fois par mètre pour annuler le signal (2A).
- Utilisez toujours des angles progressifs aux coins afin d'avoir une délimitation plus régulière (2B). Évitez les courbures trop fortes qui risquent de provoquer des ouvertures dans la délimitation.
- Évitez de créer des passages trop étroits empêchant votre animal de se déplacer librement (par exemple, le long des murs d'une maison).
- Le collier récepteur risque de réagir à l'intérieur de la maison si le fil d'antenne longe le mur extérieur de la maison. Dans ce cas, retirez le collier récepteur de l'animal avant de le faire entrer, diminuez la portée à l'aide du sélecteur de contrôle de la largeur du périmètre ou envisagez un schéma différent.

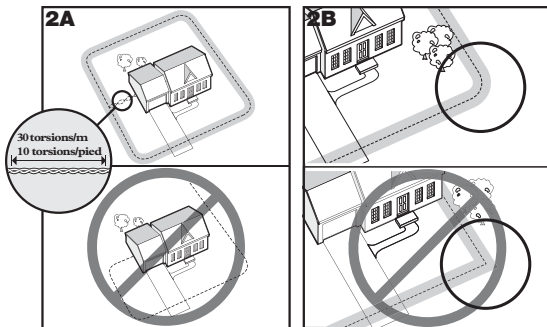

Exemples d'installation

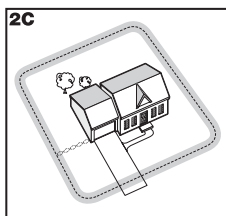

Exemple 1: Boucle périmètre (boucle unique)

La boucle périmètre est le schéma le plus fréquent. Elle permet à votre animal de se déplacer librement et en toute sécurité dans toute votre propriété (2C). Elle peut également protéger les piscines et les aménagements paysagers (2D).

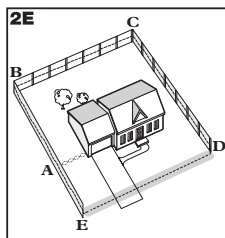
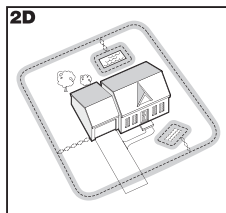

Exemple 2 (2E): Boucle périmètre utilisant une clôture existante (boucle unique)

Ce schéma vous permet d'inclure une clôture existante dans votre installation et d'empêcher votre animal de sauter par-dessus ou de creuser par-dessous la clôture existante. Il réduit la quantité de fil à enterrer. En partant de l'émetteur de clôture, amenez le fil jusque **A**, puis de **A** à **B**, de **B** à **C**, de **C** à **D**, de **D** à **E**, de **E** à **A** et enfin de **A** à l'émetteur de clôture en torsadant le fil entre **A** et l'émetteur. Reportez-vous à la section « Installation du fil d'antenne » pour plus d'informations sur la fixation du fil à une clôture.

Double boucle

Une double boucle doit être utilisée lorsque vous n'installez pas la zone de délimitation de tous les côtés de votre propriété.

Dans le cas d'une double boucle, le fil d'antenne doit présenter un espacement minimum de **1 À 1,5 MÈTRE entre les fils** pour éviter l'annulation du signal. Gardez à l'esprit qu'une double boucle exige deux fois plus de fil.

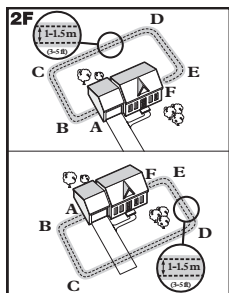

Exemple 3 (2F): Avant ou arrière de la propriété uniquement (double boucle)

En partant de l'émetteur de clôture, amenez le fil jusque **A**, puis de **A** à **B**, de **B** à **C**, de **C** à **D**, de **D** à **E** et enfin de **E** à **F**. Faites ensuite demi-tour et refaites le chemin inverse jusque **A**, en maintenant un écart de **1 à 1,5 mètre entre les fils**. Torsadez le fil à partir de **A** jusqu'à l'émetteur de clôture.

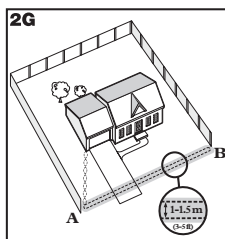

Exemple 4 (2G): Périmètre avant uniquement (double boucle)

En partant de l'émetteur de clôture, amenez le fil jusque **A**, puis de **A** à **B** et de **B** à **A** en maintenant un écart de **1 à 1,5 mètre entre les fils**. Torsadez le fil à partir de **A** jusqu'à l'émetteur de clôture.

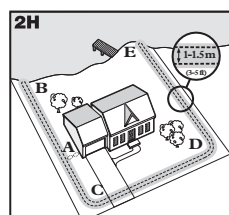

Exemple 5 (2H): Accès au lac (double boucle)

En partant de l'émetteur de clôture, amenez le fil jusque **A**, puis de **A** à **B**. Faites ensuite demi-tour et allez jusqu'à **C**, puis de **C** à **D** et de **D** à **E**. Faites à nouveau demi-tour et refaites le chemin inverse jusque **A**, en maintenant un écart de **1 à 1,5 mètre entre les fils**. Torsadez le fil à partir de **A** jusqu'à l'émetteur de clôture.

Exemple 6 (2J): Boucle fixée à une clôture existante (double boucle)

Ce schéma vous permet d'inclure une clôture existante dans votre installation et d'empêcher votre animal de sauter par-dessus ou de creuser par-dessous la clôture existante. Il réduit la quantité de fil à enterrer. En partant de l'émetteur de clôture, amenez le fil jusque **A**, puis de **A** à **B**, de **B** à **C**, de **C** à **D**, de **D** à **E** et enfin de **E** à **F**. Faites ensuite demi-tour et refaites le chemin inverse jusque **A**, en maintenant un écart de **1 à 1,5 mètre entre les fils**. Torsadez le fil à partir de **A** jusqu'à l'émetteur de clôture.

Reportez-vous à la section « Installation du fil d'antenne » pour plus d'informations sur la fixation du fil à une clôture.

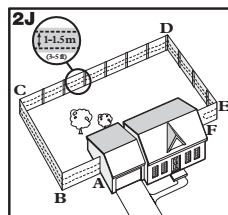

Étape 3 Mise en place du fil d'antenne

Installez le fil d'antenne selon le schéma planifié et testez le système AVANT d'enterrer le fil ou de le fixer à une clôture existante. Il sera ainsi plus facile de modifier l'installation.

Le fait de placer le fil d'antenne parallèlement et à une distance inférieure à 1,5 m de fils électriques, de systèmes de confinement voisins, de câbles téléphoniques, de câbles de télévision ou d'antenne ou de paraboles peut donner un signal irrégulier. Si vous devez croiser ces éléments, faites-le à un angle de 90° (perpendiculairement).

Si le fait de laisser une distance d'au moins 1,5 m entre le fil d'antenne de votre système et celui d'un système de confinement voisin ne diminue pas les irrégularités du signal, contactez le Service clientèle.

Pour torsader le fil d'antenne (3A)

La torsion du fil d'antenne annule le signal et permet à votre animal de traverser la zone sans recevoir de correction. Les tuyaux plastiques ou métalliques n'annulent pas le signal. Torsadez le fil d'antenne 30 fois par mètre pour annuler le signal.

Pour raccorder ou réparer le fil d'antenne (3B)

Si vous avez besoin d'une longueur de fil d'antenne supplémentaire pour élargir la boucle, vous devez raccorder les fils. Notez l'emplacement de tous les raccords à des fins de référence ultérieure. C'est en effet au niveau des raccords que se produisent la plupart des cassures du fil d'antenne.

Dénudez les extrémités des fils d'antenne à raccorder sur environ 1,3 cm. Vérifiez que le fil d'antenne en cuivre n'est pas rongé. S'il l'est, coupez-le jusqu'à ce que vous arriviez à du fil de cuivre propre.

Insérez les extrémités dénudées dans un connecteur et faites tourner ce dernier autour des fils. Tirez sur les fils pour vérifier la solidité du raccord. Appliquez un produit étanche (joint de silicone, par exemple) dans et autour du connecteur ou enveloppez les fils et les connecteurs à l'aide d'un ruban isolant afin d'empêcher l'humidité de ronger le cuivre.

Si le raccord se défait, l'ensemble du système tombera en panne. Vérifiez donc que le raccord est solide.

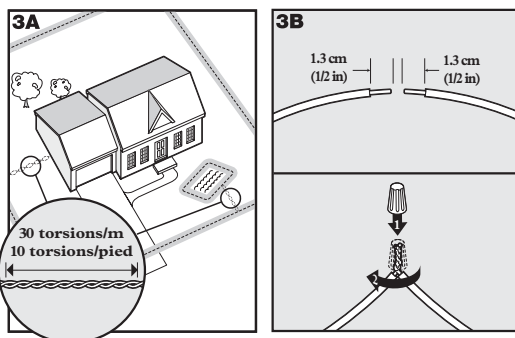

Fil d'antenne supplémentaire

Nous vous conseillons d'utiliser un fil de cuivre multibrins isolé de calibre 20 pour l'enfouissement direct. Vous pouvez vous procurer du fil d'antenne supplémentaire par bobines de 150 m dans le magasin où vous avez acheté le kit ou par l'intermédiaire du Service clientèle.

Remarque: Lorsque vous ajoutez un fil d'antenne, celui-ci doit former une boucle continue.

Le tableau de droite indique la longueur approximative de fil d'antenne nécessaire pour une installation rectangulaire à boucle unique. La longueur est fonction de la quantité de fil torsadé et du schéma retenu.

| Zone à clôturer Longueur | | approximative de fil nécessaire | |
|-----------------------------|------|------------------------------------|------|
| Ares | Ares | Mètres | Feet |
| 10 | 1/4 | 127 | 415 |
| 13 | 1/3 | 146 | 480 |
| 20 | 1/2 | 180 | 590 |
| 40 | 1 | 255 | 835 |
| 80 | 2 | 360 | 1180 |
| 200 | 5 | 570 | 1870 |
| 400 | 10 | 854 | 2800 |

Étape Connexion des fils à l'émetteur de clôture

4

Fil d'antenne (4A)

1. Amenez le fil d'antenne jusqu'à l'émetteur de clôture en le faisant passer par une fenêtre, sous une porte, par la ventilation d'un vide sanitaire ou tout autre accès disponible adapté. Vous pouvez également forer un trou dans le mur.
2. Dénudez les extrémités du fil d'antenne sur environ 1,3 cm.
3. Insérez les fils d'antenne dans les bornes correspondantes de l'émetteur de clôture.
4. Positionnez le bouton de contrôle de la largeur du périmètre sur 10. La zone d'avertissement est ainsi réglée sur la largeur maximale.
5. Branchez l'adaptateur de courant à la prise d'alimentation et à une prise de courant fonctionnelle.
 - a. Appuyez sur l'onglet de l'adaptateur de courant et retirez la fiche en la faisant glisser comme illustré (4B).
 - b. Installez la fiche adaptée à votre prise électrique sur l'adaptateur de courant comme illustré (4C).
6. Le voyant de mise sous tension et les voyants de boucle devraient s'allumer. Si ce n'est pas le cas, reportez-vous à la section « Dépannage ».

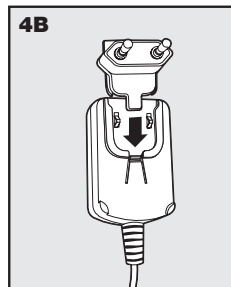
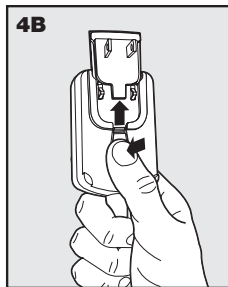
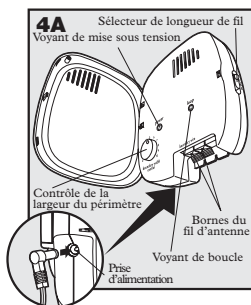

Étape 5 Préparation du collier récepteur

Insérer et retirer les piles

Remarque: N'installez pas les piles tant que le collier récepteur est sur votre animal.

Ce collier récepteur utilise une pile PetSafe® remplaçable (RFA-67). Cette pile unique est conçue pour faciliter le remplacement de la pile et offrir une meilleure protection contre la pénétration d'eau.

Pour insérer la pile, alignez les symboles situés sur la pile (flèche) et le collier récepteur (triangle). À l'aide du bord de la clé multifonctions, faites tourner la pile dans le sens des aiguilles d'une montre pour aligner la flèche sur le symbole représentant un cadenas sur le récepteur, comme illustré (5A, 5B).

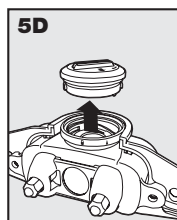
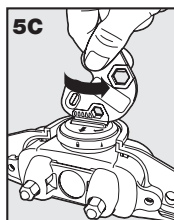
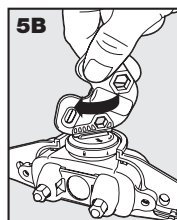
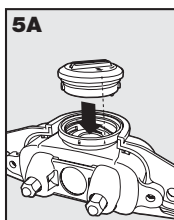

Pour retirer la pile, faites tourner la pile dans le sens contraire des aiguilles d'une montre à l'aide du bord de la clé multifonctions comme illustré sur les figures (5C, 5D). N'essayez PAS de couper dans la pile ou de l'arracher. Prenez soin d'éliminer la pile usagée conformément aux réglementations.

Vous pouvez trouver des piles PetSafe® de recharge (RFA-67) chez de nombreux revendeurs. Contactez le Service clientèle ou visitez notre site web à l'adresse www.petsafe.net pour obtenir une liste des revendeurs habituels.

Changer le mode

Veuillez lire toutes les étapes avant d'essayer de changer le mode.

1. Une fois la pile installée, appuyez sur le bouton de mode et relâchez-le lorsque le voyant lumineux du récepteur est allumé (5E).
2. Le voyant lumineux du récepteur clignote un certain nombre de fois en fonction du mode réglé (5F).
3. Pour changer le mode, appuyez et relâchez le bouton de mode dans les 5 secondes suivant les précédents clignotements.

Les modes augmentent de 1 à 4. Si vous appuyez sur le bouton de mode alors que le collier récepteur est sur le niveau 4, vous revenez au niveau 1. Reportez-vous au tableau « Fonctionnement et réponse » pour choisir le mode de dressage le mieux adapté à votre animal.

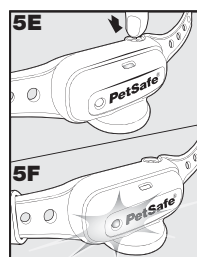

Lorsque vous réglez le collier récepteur sur le mode 1-3, plus votre animal reste dans la zone de correction électrostatique, plus l'intensité de la correction électrostatique augmente automatiquement.

Le voyant lumineux du récepteur sert de voyant de pile faible et clignote toutes les 4 à 5 secondes lorsque la pile doit être remplacée.

| Indication du voyant lumineux | Mode | Mode Fonctionnement du collier récepteur | Tempérament de l'animal |
|------------------------------------|-------------|--|---------------------------|
| 1 clignotement | 1 | Correction électrostatique faible | Timide ou dans la moyenne |
| 2 clignotements | 2 | Correction électrostatique modérée | Timide ou dans la moyenne |
| 3 clignotements | 3 | Correction électrostatique forte | Très dynamique |
| 4 clignotements | 4 | Signal sonore uniquement | |
| Clignote toutes les 4 à 5 secondes | Pile faible | | |

Remarque: Commencez le dressage avec le mode 1 et n'augmentez celui-ci que si votre animal ne réagit pas à la correction électrostatique.

Étape 6 Réglage de la largeur du périmètre et test du collier récepteur

Le sélecteur de longueur de fil situé sur le côté de l'émetteur de clôture a trois réglages (6A). Le réglage B est utilisé pour la plupart des propriétés. Le tableau suivant indique le réglage à utiliser.

| Quantité de fil | Réglage |
|-----------------|---------|
| Jusqu'à 400 m | B |
| 400 à 730 m | C |
| Plus de 730 m | A |

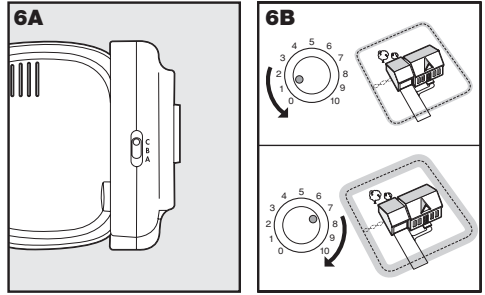

Utilisez le bouton de contrôle de la largeur du périmètre pour régler la largeur de la zone d'avertissement et de la zone de correction électrostatique (6B). Définissez le périmètre le plus large possible afin de donner à votre animal les zones d'avertissement et de correction électrostatique les plus grandes possibles sans trop réduire la zone autorisée.

Remarque: Le bouton de contrôle de la largeur du périmètre ne modifie pas le niveau de correction électrostatique.

Pour identifier les zones d'avertissement et de correction électrostatique, assurez-vous que la pile du collier récepteur est correctement installée et que les contacts de la lampe test sont fixés aux contacteurs (6C). Avancez vers le fil d'antenne en tenant le collier récepteur à hauteur du cou de votre animal (6D) jusqu'à ce que le collier émette un bip sonore (6E).

Remarque: Le collier récepteur étant étanche, le bip sonore est parfois difficilement audible.

Si le collier récepteur n'émet pas de bip à la distance souhaitée, réglez le bouton de contrôle de la largeur du périmètre en fonction. Tournez le bouton de contrôle de la largeur du périmètre dans le sens des aiguilles d'une montre pour augmenter la largeur du périmètre et dans le sens inverse pour la diminuer (6B). Répétez cette opération autant de fois que nécessaire jusqu'à ce que le collier récepteur émette un bip sonore à la distance souhaitée par rapport au fil d'antenne. Les chiffres figurant sur le bouton de contrôle de la largeur du périmètre indiquent la puissance du signal et ne sont en aucun cas représentatifs de la largeur du périmètre.

Si le réglage du bouton de contrôle de la largeur du périmètre ne permet pas d'obtenir la portée souhaitée, positionnez le sélecteur de longueur de fil sur un autre réglage pour arriver. Si vous utilisez une double boucle, vous devrez peut-être augmenter l'espacement entre les fils d'antenne pour obtenir la portée souhaitée. Le collier récepteur émet un bip sonore en guise de signal d'avertissement et un tic-tac lorsqu'il administre une correction électrostatique.

Après avoir entendu le bip, continuez à avancer vers le fil. Le collier récepteur devrait émettre un tic-tac et la lampe test clignoter, pour indiquer la correction électrostatique lorsque vous entrez dans la zone de correction électrostatique (6E). Le signal d'avertissement et le clignotement de la lampe test indiquent que le collier récepteur et le système fonctionnent correctement et que vous pouvez commencer à enterrer le fil d'antenne. Si le collier récepteur n'émet pas de bip sonore ou que la lampe test ne clignote pas, reportez-vous à la section « Dépannage ».

Remarque: La largeur du périmètre est divisée en une zone d'avertissement (20 %) et une zone de correction électrostatique (80 %).

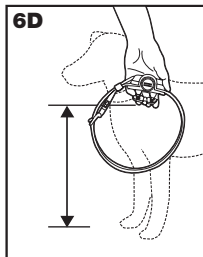
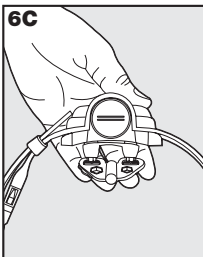

Étape Installation du fil d'antenne

7

Enfouissement du fil d'antenne

Il est conseillé d'enterrer le fil d'antenne afin de le protéger et d'éviter toute inactivation du système.

1. Creusez une tranchée de 2,5 à 7,5 cm de profondeur le long de la délimitation prévue.
2. Placez le fil d'antenne dans la tranchée en laissant du jeu pour lui permettre de s'étendre et de se contracter en fonction des variations de température.
3. Utilisez un outil non tranchant (mélangeur de peinture en bois, par exemple) pour pousser le fil d'antenne dans la tranchée. Prenez garde de ne pas endommager le fil d'antenne

Fixation du fil d'antenne à une clôture existante

Le fil d'antenne de la clôture « In-Ground Cat Fence™ » de PetSafe peut être fixé à une clôture grillagée, à une clôture en lisse ou à une clôture de protection en bois. Il peut être placé aussi haut que nécessaire. Assurez-vous toutefois que la portée du fil d'antenne est suffisante pour que votre animal reçoive le signal. Si vous utilisez une double boucle avec une clôture existante d'au moins 1 m de haut, placez le fil d'antenne au sommet de la clôture, puis ramenez-le par le bas pour obtenir l'espacement de 1 à 1,5 m requis.

- **Clôture grillagée (7A):** Faites passer le fil d'antenne dans les mailles ou utilisez des liens en plastique.
- **Clôture en lisse ou de protection en bois (7A):** Fixez le fil d'antenne avec des agrafes. Évitez de percer l'isolant du fil d'antenne.
- **Double boucle avec une clôture existante:** Placez le fil d'antenne au sommet de la clôture, puis ramenez-le par le bas pour obtenir l'espacement de 1 à 1,5 m requis.
- **Portail (boucle unique) (7B):** Enterrez le fil d'antenne dans le sol devant l'ouverture du portail. *Remarque: Le signal reste actif devant l'entrée lorsque le portail est ouvert afin de dissuader votre animal de quitter la zone autorisée.*
- **Portail (double boucle) (7B):** Enterrez les deux fils d'antenne devant l'ouverture du portail tout en conservant l'espacement de 1 à 1,5 m.

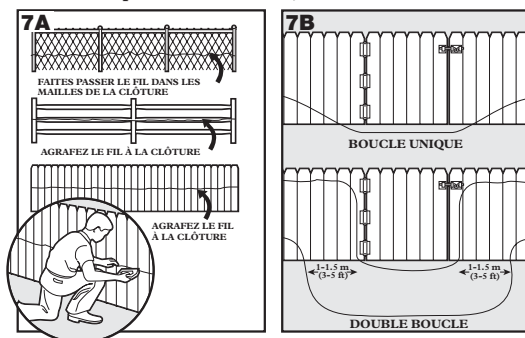

Traversée de surfaces dures (allées, bordures, etc.)

- **Allées ou bordures en béton (7C):** Placez le fil d'antenne dans un joint de dilatation approprié ou faites une saignée à l'aide d'une scie circulaire et d'une lame à béton. Placez le fil d'antenne dans la saignée et recouvrez-le d'un produit de ragréage adapté. Pour un résultat optimal, il est préférable d'ôter les saletés et autres débris avant de poser le produit de ragréage.
- **Allée en gravier ou en terre battue (7D):** Placez le fil d'antenne dans un tube en PVC ou un tuyau d'arrosage pour le protéger avant de l'enterrer.

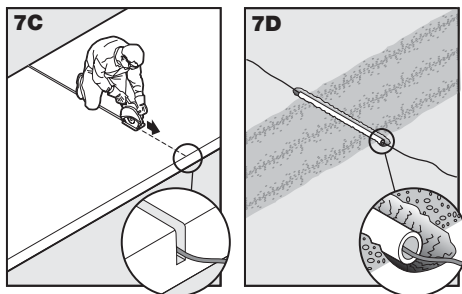

Étape 8 Mise en place des fanions de délimitation

8

Les fanions de délimitations sont des repères visuels indiquant à votre animal l'emplacement de la zone d'avertissement.

1. Tenez le collier récepteur à hauteur du cou de votre animal.
2. Avancez vers la zone d'avertissement jusqu'à ce que le collier récepteur émette un bip sonore (8A).
3. Placez un fanion de délimitation dans le sol (8B).
4. Reculez dans la zone autorisée jusqu'à ce que le bip sonore s'interrompe.
5. Répétez l'opération tout autour de la zone d'avertissement jusqu'à ce qu'elle soit marquée par des fanions de délimitation tous les 3 m.

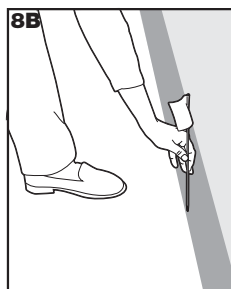

Remarque: Si vous n'entendez pas de bip sonore, reportez-vous aux instructions relatives à la clé multifonctions à l'étape 6.

Étape 9 Ajustement du collier récepteur

9

Important: Pour un fonctionnement efficace, il est important d'ajuster et de placer correctement le collier récepteur. Les contacteurs doivent être directement en contact avec la peau de votre animal, au niveau de la face inférieure du cou.

Pour assurer un ajustement correct, veuillez suivre les étapes ci-dessous:

1. Vérifiez que la pile n'est pas installée dans le collier récepteur.
2. Installez votre animal dans une position confortable (9A).
3. Centrez les contacteurs sous le cou de l'animal, en contact avec la peau (9B).

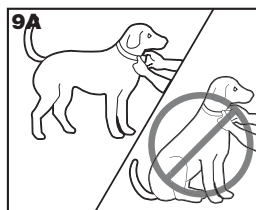

Remarque: Il est parfois nécessaire de couper les poils autour des contacteurs pour assurer un contact permanent.

4. Le collier « QuickFit™ » de PetSafe est conçu pour vous permettre d'attacher et de retirer rapidement le collier récepteur tout en conservant l'ajustement souhaité.
 - a. Après avoir attaché la boucle à ouverture rapide (9C), faites passer le collier dans la boucle métallique (9D).
 - b. Glissez la partie du collier qui dépasse dans la boucle « C » située sur le haut de la boucle à ouverture rapide (9E) afin de la maintenir en place.
 - c. Une fois l'ajustement du collier déterminé, utilisez la boucle à ouverture rapide pour retirer et remettre le collier.
5. Le collier récepteur doit être bien ajusté, mais suffisamment lâche pour vous permettre de glisser un doigt entre le contacteur et le cou de votre animal (9F).
6. Raccourcissez le collier comme suit:
 - a. Marquez la longueur souhaitée du collier à l'aide d'un stylo. Laissez une certaine marge si votre chat est jeune ou développe un pelage épais en hiver.
 - b. Retirez le collier récepteur de l'animal et coupez l'excédent.

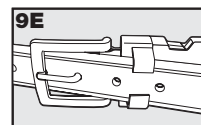
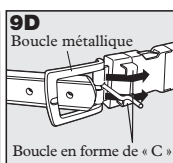
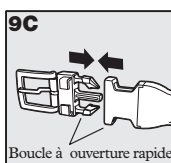

Important: N'attachez pas de laisse au collier. Les contacteurs risquent en effet d'exercer une pression trop forte sur le cou de votre animal. Attachez une laisse à un collier ou un harnais non métallique distinct en vérifiant que le collier supplémentaire ne fait pas pression sur les contacteurs.

Important: Pour une utilisation confortable, sûre et efficace du produit, veuillez vérifier les points suivants:

- Vérifiez l'ajustement pour éviter toute pression excessive: vous devez pouvoir passer un doigt entre le contacteur et la peau de l'animal.
- Examinez soigneusement votre animal tous les jours pour vérifier l'absence de signes de rougeur ou de plaie.
- En cas de rougeur ou de plaie, retirez le collier récepteur pendant quelques jours.
- Si cet état persiste au-delà de 48 heures, consultez votre vétérinaire.
- Lavez chaque semaine le cou de l'animal et les contacteurs à l'aide d'un gant et de savon doux pour les mains, puis rincez soigneusement.

Une nécrose cutanée, c'est-à-dire une dévitalisation de la peau due à un contact excessif et prolongé entre la peau et les contacteurs, risque d'apparaître si les étapes ci-dessus ne sont pas respectées.

Manuel de dressage

1 Soyez patient avec votre animal

Important: Un dressage correct de votre animal est capital en vue de garantir le succès de la clôture « In-Ground Fence™ » de PetSafe. Lisez l'ensemble de cette section avant de commencer à dresser votre animal.

Gardez à l'esprit que la clôture « In-Ground Fence™ » de PetSafe n'est pas une barrière solide

- Jouez avec votre animal tout au long de la procédure de dressage. Le dressage doit être amusant, juste, ferme et cohérent.
- Chaque séance de dressage doit durer de 10 à 15 minutes. N'essayez pas d'en faire trop et trop vite. Des séances courtes, mais plus fréquentes, sont préférables à des séances plus longues et espacées.
- Si votre animal manifeste des signes de stress, ralentissez le programme de dressage, ajoutez des jours de dressage supplémentaires ou augmentez la durée de la période de jeu avec votre animal dans la zone autorisée. Les signes habituels de stress sont les suivants:
 - Animal tirant sur sa laisse en direction de la maison
 - Oreilles baissées
 - Queue basse
 - Corps abaissé
 - Mouvements nerveux/affolés ou raideur du corps de l'animal
- Votre animal doit être tout à fait à l'aise à proximité des fanions de délimitation à la fin de chaque séance de dressage. Au terme de chaque séance, passez au moins 5 minutes à jouer à une distance maximale de 3 m par rapport aux fanions de délimitation.
- Terminez chaque séance sur une note positive en félicitant votre animal et en jouant avec lui.
- Retirez le collier récepteur après chaque séance de dressage.
- Prenez soin de confiner l'animal à l'aide d'un autre moyen (enclos, corde, laisse, etc.) pendant la période de dressage.
- Pendant la séance de dressage, si vous devez emmener votre animal en dehors de la zone autorisée, retirez le collier récepteur et portez l'animal ou mettez-le dans la voiture pour sortir de la zone.
- Même si vous estimez que votre animal réagit bien au dressage, allez jusqu'au bout du dressage. Il est important de le renforcer.

Phase 1 Jour 1 - 3 Prise de conscience des fanions de délimitation

Faites trois séances de dressage de 10 à 15 minutes le 1er jour.

Objectif:

Apprendre à votre animal à associer les fanions de délimitation et le signal d'avertissement du collier récepteur avec la nouvelle zone autorisée.

Configuration:

- Programmez le collier récepteur sur le mode 1 en fonction de la taille et du tempérament de votre animal et placez-le sur son cou.

- Placez un collier non métallique distinct sur le cou de l'animal AU-DESSUS du collier récepteur et attachez une laisse. *Remarque: Vérifiez que le collier supplémentaire ne fait pas pression sur les contacteurs.*
- Préparez des petits morceaux de friandises qui plairont à votre animal (des tranches de viande feront parfaitement l'affaire).
- Préparez le jouet préféré de votre animal.

Étapes:

1. Commencez par promener votre animal en laisse dans la zone autorisée. Félicitez votre animal et parlez-lui calmement, en lui donnant de temps en temps une friandise.
2. Dirigez-vous vers les fanions de délimitation (10A). Conservez une humeur joyeuse et lancez des friandises sur le sol.
3. Tout en gardant un contrôle total sur votre animal en laisse, jetez une friandise de l'autre côté des fanions. Dès que votre animal pénétrera dans la zone de correction électrostatique pour prendre la friandise, il commencera à recevoir une correction électrostatique légère (10B). Plus votre animal restera dans la zone de correction électrostatique, plus la correction sera forte. Laissez-le 2 secondes dans la zone de correction électrostatique, puis aidez-le gentiment à revenir dans la zone autorisée (10C). Félicitez-le immédiatement et offrez-lui une friandise dès qu'il entre dans la zone autorisée, même si vous l'avez aidé avec la laisse. Agitez un fanion de délimitation pour aider votre animal à comprendre que le désagrément occasionné par la correction électrostatique est lié aux fanions.
4. Répétez l'opération au niveau de plusieurs fanions de délimitation différents. Votre animal devrait commencer à refuser d'aller chercher la friandise dans la zone de correction électrostatique. Si votre animal continue à pénétrer dans la zone de correction électrostatique, vérifiez l'ajustement du collier récepteur et laissez votre animal 2-3 secondes dans la zone avant de le ramener dans la zone autorisée.

Remarque: Ne laissez jamais votre animal manger la friandise dans la zone de correction électrostatique.

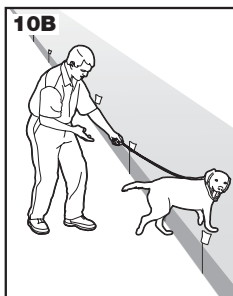

Phase 2 Jours 4 à 6 - Poursuite de la prise de conscience des fanions de délimitation

Faites trois séances de dressage de 10 à 15 minutes chacune par jour.

Objectif:

Apprendre à votre chien à rester dans la zone autorisée et à respecter la délimitation lorsque vous êtes en dehors.

Configuration:

- Programmez le collier récepteur sur le mode 2 ou 3 en fonction de la taille et du tempérament de votre animal et placez-le sur son cou.
- Placez un collier non métallique distinct sur le cou de l'animal AU-DESSUS du collier récepteur et attachez une laisse. *Remarque: Vérifiez que le collier supplémentaire ne fait pas pression sur les contacteurs.*
- Préparez des petits morceaux de friandises (des tranches de viande feront parfaitement l'affaire).
- Préparez le jouet préféré de votre animal.

Étapes:

1. Répétez les étapes 1 à 4 de la phase 1.
2. Lâchez la laisse en laissant votre animal dans la zone autorisée.
3. Si votre animal essaie de vous suivre dans la zone de correction électrostatique, ramassez la laisse et laissez-le recevoir la correction électrostatique, puis ramenez-le dans la zone autorisée et félicitez-le.
4. Placez-vous en dehors de la délimitation et agitez les fanions de délimitation face à votre animal.
5. Continuez à agir de la sorte tout autour de la délimitation, en jetant des friandises à votre animal dans la zone autorisée et en le félicitant.

Phase Jours 7 à 9 - Phase de distraction

3

Faites trois séances de dressage de 10 à 15 minutes chacune par jour.

Objectif:

Apprendre à votre animal à rester dans la zone autorisée lorsqu'il y a des distractions en dehors de celle-ci.

Configuration:

- Programmez le collier récepteur sur le mode 2 ou 3 en fonction de la taille et du tempérament de votre animal.
- Placez un collier non métallique distinct sur le cou de l'animal AU-DESSUS du collier récepteur et attachez une laisse. *Remarque: Vérifiez que le collier supplémentaire ne fait pas pression sur les contacteurs.*
- Préparez des petits morceaux de friandises (des tranches de viande feront parfaitement l'affaire).
- Préparez le jouet préféré de votre animal.
- Créez des distractions afin de donner envie à votre animal de pénétrer dans les zones d'avertissement et de correction électrostatique. Par exemple
 - Demandez à un membre de la famille de traverser la zone autorisée et de la quitter.
 - Lancez un ballon en dehors de la zone autorisée.
 - Demandez à un voisin de promener son animal en dehors de la zone autorisée.

Étapes:

1. Tout en gardant un contrôle total sur votre animal en laisse, présentez-lui la distraction.
2. Si votre animal ne se dirige pas vers la distraction, félicitez-le et offrez-lui une friandise.
3. Si votre animal réagit à la distraction, laissez-le pénétrer dans la zone de correction électrostatique.
4. Aidez-le à revenir dans la zone autorisée s'il ne fait pas demi-tour au bout de 3 secondes.
5. Félicitez et récompensez votre animal chaque fois qu'il revient dans la zone autorisée, avec ou sans aide.
6. Répétez l'opération avec d'autres distractions. Faites appel à d'autres membres de la famille au cours de cette étape.

Phase Jours 10 à 15 - Observation sans laisse

4

Les séances de dressage doivent durer de 10 à 15 minutes et être progressivement allongées à une heure et plus.

Votre animal n'est prêt à aborder cette étape que lorsqu'il évite clairement la ligne des fanions de délimitation, quelles que soient les distractions ou les tentations.

Ne laissez pas votre animal sans surveillance au cours de cette étape.

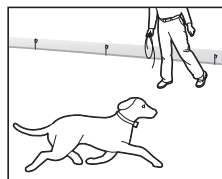

Objectif:

Laisser votre animal se déplacer librement et sans laisse dans la zone autorisée.

Configuration:

Ajustez le collier récepteur sur le réglage permanent adapté à votre animal, en fonction de sa taille et de son tempérament.

Étapes:

1. Allez dans la zone autorisée après avoir placé le collier récepteur sur votre animal.
2. Promenez-vous à travers la propriété et jouez avec votre animal, en restant en permanence dans la zone autorisée.
3. Attelez-vous à une autre tâche au sein de la propriété tout en observant votre animal.
4. Si votre animal s'échappe, enlevez le collier récepteur ou coupez le système au niveau de l'émetteur de clôture et ramenez l'animal dans la zone autorisée.

Phase Jours 16 à 30 - Surveillance de l'animal

5

Votre animal est prêt à circuler librement! Surveillez-le à intervalles réguliers.

Remarque: Lorsque vous êtes sûr que le dressage de votre animal est terminé, retirez un fanion de délimitation sur deux tous les 4 jours jusqu'à ce qu'il n'en reste plus. Conservez-les en lieu sûr en vue d'une utilisation ultérieure.

Phase 6 Jours 31+ Dressage à l'aide du signal sonore uniquement

Une fois votre animal dressé, vous aurez peut-être envie de passer au mode de signal sonore uniquement. Votre animal devrait maintenant comprendre le signal sonore et réagir rapidement afin d'éviter d'entrer dans la zone de correction électrostatique.

Remarque: Vous pouvez prévoir une séance de remise à niveau une fois par mois, ou au moins tous les deux mois, en remettant le collier sur l'animal en mode de correction par signal et répétez les phases précédentes du dressage. Ce dressage continu contribuera à confiner votre animal dans la zone autorisée.

Amener l'animal en dehors de la zone autorisée

Important: Retirez le collier récepteur et laissez-le dans la zone autorisée.

Une fois que votre animal aura appris où se trouve la zone de délimitation, il sera peu disposé à la traverser pour des promenades à pied ou en voiture.

Option 1: Remplacez le collier récepteur par un collier normal. Faites monter votre animal dans une voiture située dans la zone autorisée et quittez celle-ci.

Option 2: Remplacez le collier récepteur par un collier normal et une laisse. Faites sortir votre animal de la zone autorisée en lui lançant un ordre tel que « OK » à un endroit précis de la zone de délimitation (fin de l'allée, bordure, etc.). Quittez toujours la zone autorisée avec une laisse et à cet endroit pour que le chien associe la sortie de la zone autorisée au fait que ce soit uniquement avec une laisse, à cet endroit précis et en compagnie d'une personne. Au départ, vous devrez peut-être convaincre votre animal de quitter la zone autorisée avec une friandise et de nombreuses félicitations.

Remarque: Vous pouvez également porter votre animal pour le sortir de la zone autorisée.



***Félicitations! Vous avez terminé
avec succès le programme de dressage.***

Accessoires

Pour acheter des accessoires supplémentaires pour votre clôture « In-Ground Fence™ » de PetSafe, contactez le Service clientèle ou visitez notre site web à l'adresse www.petsafe.net pour obtenir l'adresse d'un revendeur près de chez vous.

| Article | Référence |
|--|-------------|
| Pile - pack de deux | RFA-67D-11 |
| Adaptateur de courant pour l'émetteur de clôture | 320-034 |
| Vidéo d'installation et de dressage (DVD) | PIG23-10689 |
| Collier récepteur supplémentaire | PIG23-10689 |
| Fil d'antenne supplémentaire | RFA-1 |
| Fanions de délimitation supplémentaires | RFA-2 |
| Kit d'extension et de fanions supplémentaires | PRFA-500 |
| Émetteur de clôture | 320-033 |

En cas de cassure du collier, vous ne devez pas remplacer l'ensemble de l'article. Le collier peut être remplacé. Cependant, en temps normal, il n'est pas nécessaire de séparer le collier et le récepteur. Veuillez contacter le Service clientèle pour obtenir un collier de rechange et des instructions pour le remplacement.

Dépannage

| | |
|--|--|
| Le collier récepteur n'émet pas de bip sonore ou n'administre pas de correction. | <ul style="list-style-type: none">• Vérifiez que la pile est correctement installée.• Vérifiez que les deux voyants de l'émetteur de clôture sont allumés. Sinon, effectuez l'« essai en boucle courte ». |
| Le collier récepteur émet des bips sonores, mais l'animal ne réagit pas à la correction électrostatique. | <ul style="list-style-type: none">• Vérifiez que le collier récepteur est réglé sur le mode 2 ou 3.• Testez le collier récepteur avec la lampe test.• Si la lampe test clignote, vérifiez l'ajustement du collier récepteur.• Coupez les poils de votre animal à l'endroit où les contacteurs touchent son cou.• Répétez les étapes de dressage pour renforcer celui-ci. |
| Le collier récepteur ne se déclenche que s'il est tenu au-dessus du fil d'antenne. | <ul style="list-style-type: none">• Remplacez la pile.• Tournez le bouton de contrôle de la largeur du périmètre dans le sens des aiguilles d'une montre pour augmenter la distance à laquelle le collier récepteur se déclenche par rapport au fil d'antenne. Vous pouvez également positionner le sélecteur de longueur de fil sur un autre réglage.• Si vous utilisez une double boucle, vérifiez que les fils d'antenne sont espacés de 1 à 1,5 m.• Si le collier récepteur ne se déclenche toujours qu'au-dessus du fil d'antenne, effectuez l'« essai en boucle courte ». |
| Le collier récepteur se déclenche à l'intérieur de la maison. | <ul style="list-style-type: none">• Tournez le bouton de contrôle de la largeur du périmètre dans le sens inverse des aiguilles d'une montre pour diminuer la distance à laquelle le collier récepteur se déclenche par rapport au fil d'antenne.• Vérifiez que le fil d'antenne ne passe pas trop près de la maison. Le signal peut traverser les murs de la maison.• Vérifiez que les fils d'antenne sont torsadés entre la délimitation et l'émetteur de clôture. |
| Le signal est irrégulier. | <ul style="list-style-type: none">• Vérifiez que l'émetteur de clôture est à au moins 1 m de tout objet ou appareil métallique volumineux.• Vérifiez que tous les angles du fil d'antenne sont progressifs.• Vérifiez que le fil d'antenne n'est pas placé parallèlement et à une distance inférieure à 1,5 m de fils électriques, de systèmes de confinement voisins, de câbles téléphoniques, de câbles de télévision ou d'antenne ou de paraboles. |
| Les voyants de mise sous tension et de boucle sont éteints. | <ul style="list-style-type: none">• Vérifiez que l'adaptateur de courant est branché à l'émetteur de clôture.• Essayez de le brancher à une autre prise standard.• Si les voyants ne s'allument toujours pas, l'émetteur de clôture et/ou l'adaptateur de courant doivent être remplacés. Contactez le Service clientèle. |
| Le voyant de mise sous tension est allumé, le voyant de boucle est éteint et l'alarme de boucle de l'émetteur de clôture sonne. | <ul style="list-style-type: none">• Vérifiez que les deux extrémités du fil d'antenne sont branchées aux bornes du fil d'antenne et que le fil est dénudé sur 1,3 cm de manière à ce que le fil de cuivre soit exposé.• Effectuez l'« essai en boucle courte » pour déterminer si l'émetteur de clôture doit être remplacé ou si le fil d'antenne est cassé.• Si l'émetteur de clôture fonctionne correctement, cela signifie que le fil d'antenne est cassé. Reportez-vous à la section « Localisation d'une cassure au niveau du fil » de ce manuel. |

Informations complémentaires

- Le fil d'antenne est enterré afin de ne pas être heurté ou coupé accidentellement. Pour éviter de l'endommager, soyez prudent lorsque vous tondez la pelouse ou creusez à proximité du fil d'antenne.
- Le système ne doit être utilisé qu'avec des animaux en bonne santé. Consultez votre vétérinaire si vous avez des inquiétudes concernant l'état de santé de votre animal (traitement médical, grossesse, problèmes cardiaques, etc.).
- Ce système n'est pas adapté aux animaux hargneux ou agressifs. Si vous pensez que votre animal risque de représenter une menace pour autrui, **N'UTILISEZ PAS CE SYSTÈME**. Si vous avez des doutes quant à l'agressivité de votre chien, consultez votre vétérinaire ou un dresseur agréé.
- La clôture « In-Ground Fence™ » de PetSafe est réservée à un usage résidentiel.
- La correction électrostatique attire l'attention de votre animal, mais ne lui fait aucun mal. Son but est de surprendre, pas de punir.
- Testez le collier récepteur tous les 3 à 6 mois. La durée de la pile est proportionnelle au nombre d'activations du collier récepteur.

Essai en boucle courte

L'essai en boucle courte est un test simple visant à s'assurer du bon fonctionnement de chaque composant du système (émetteur de clôture, collier récepteur et fil d'antenne).

1. Débranchez le fil d'antenne.
2. Coupez environ 3 m de fil d'antenne non utilisé et connectez-le aux bornes du fil d'antenne.
3. Fixez la lampe test au collier récepteur.
4. Formez un cercle avec le fil d'antenne. Positionnez le sélecteur de longueur de fil sur **B**.
5. Réglez le bouton de contrôle de la largeur du périmètre sur 10 et le mode sur 1 ou plus.
6. Si le voyant de boucle ne s'allume pas, cela signifie que votre émetteur de clôture ne fonctionne pas correctement. Contactez le Service clientèle.
7. Si le voyant de boucle s'allume, débranchez une extrémité du fil d'antenne de la borne du fil d'antenne.
8. Si l'alarme de boucle ne se déclenche pas, l'émetteur de clôture doit être remplacé. Contactez le Service clientèle.
9. Si l'alarme de boucle se déclenche, rebranchez le fil d'antenne à la borne.
10. Tenez le collier récepteur à proximité du fil d'antenne de 3 m. Le collier récepteur devrait émettre un bip sonore à environ 0,3 m du fil d'antenne. La lampe test devrait ensuite clignoter si vous rapprochez encore le collier récepteur du fil d'antenne.
11. Si le collier récepteur n'émet pas de bip sonore et que la lampe test ne clignote pas, remplacez les piles du collier. S'il n'émet toujours pas de bip et que la lampe test ne clignote toujours pas, contactez le Service clientèle.
12. Si le collier récepteur émet un bip sonore, il est possible qu'il y ait une cassure complète ou partielle du fil d'antenne. Reportez-vous à la section « Localisation d'une cassure au niveau du fil ».

Localisation d'une cassure au niveau du fil

Veuillez suivre les étapes suivantes pour déterminer l'endroit où se situe la cassure au niveau du fil d'antenne:

1. Localisez les raccords initiaux et vérifiez qu'ils présentent une connexion solide et continue.
2. Vérifiez dans votre propriété si le fil d'antenne n'a pas été endommagé (trou récent, aération, terrier d'un rongeur ou toute autre nuisance observable dans votre propriété à côté du fil d'antenne).

Si vous ne parvenez toujours pas à localiser la cassure du fil d'antenne, suivez la procédure ci-dessous:

1. Débranchez l'émetteur de clôture.
2. Connectez les deux extrémités de votre fil d'antenne torsadé à l'une des bornes de fil d'antenne.
3. Mesurez et coupez un fil test correspondant à la moitié de la longueur totale du fil d'antenne.
4. Connectez une des extrémités du fil test à l'autre borne de fil d'antenne.
5. Localisez le point à mi-parcours de votre délimitation et coupez le fil d'antenne.
6. Raccordez l'autre extrémité du fil test à l'un ou l'autre côté du fil d'antenne à l'endroit où vous l'avez coupé en deux.
7. Branchez l'émetteur de clôture et vérifiez le voyant de boucle. S'il est allumé, vous pouvez en déduire que la cassure se situe dans l'autre moitié du fil d'antenne.
8. Si le voyant de boucle ne s'allume pas, il est probable que la cassure se trouve dans cette portion du fil d'antenne. Il existe toutefois un faible risque qu'il y ait plusieurs cassures dans votre système. Prenez soin de vérifier les deux moitiés de l'ensemble de la boucle.
9. Remplacez le fil d'antenne endommagé par un neuf.
10. Rebranchez le fil d'antenne à l'émetteur de clôture.
11. Vérifiez le voyant de boucle. S'il est allumé, testez le système avec le collier récepteur.

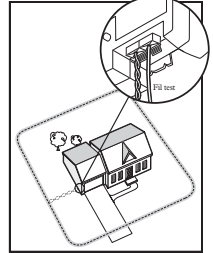

Conditions d'utilisation et limitation de responsabilité

1. Conditions d'utilisation

Ce produit vous est proposé sous réserve que vous acceptiez, sans modification aucune, les termes, conditions et avis contenus dans le présent manuel. L'utilisation de ce produit implique l'acceptation de l'ensemble de ces termes, conditions et avis.

2. Utilisation correcte

Ce produit est conçu pour être utilisé sur des animaux pour lesquels un dressage est souhaitable. Il est possible que le tempérament particulier de votre animal soit incompatible avec ce produit. Nous vous conseillons de ne pas utiliser ce produit si votre animal pèse moins de 3,6 kg ou présente un comportement agressif. Si vous n'êtes pas certain que ce produit convienne à votre animal, veuillez consulter votre vétérinaire ou un dresseur agréé.

Par utilisation correcte, nous entendons également la lecture de l'intégralité du manuel fourni avec le produit, ainsi que les avertissements spécifiques.

3. Aucune utilisation interdite ou illicite

Ce produit est exclusivement conçu pour être utilisé avec des animaux. Ce dispositif de dressage des animaux n'a pas pour but de faire du mal, de blesser ou de provoquer. Toute utilisation de ce produit allant à l'encontre de sa finalité pourrait constituer une violation des lois locales ou nationales en vigueur.

4. Limitation de responsabilité

Radio Systems Corporation ne pourra en aucun cas être tenu pour responsable de tout dommage direct, indirect, punitif, accidentel, particulier ou consécutif ou de tout autre dommage résultant de l'utilisation normale ou abusive de ce produit. L'acquéreur endosse tous les risques et responsabilités découlant de l'utilisation de ce produit.

5. Modification des conditions générales

Radio Systems Corporation se réserve le droit de modifier les termes, conditions et avis gouvernant l'utilisation de ce produit.

Avertissement

La clôture « In-Ground Fence™ » de PetSafe n'est PAS une barrière solide. Le système est conçu comme une mesure dissuasive afin de rappeler aux animaux, par une stimulation électrique, qu'ils doivent rester dans le périmètre établi. Il est important de renforcer régulièrement le dressage de votre animal. Dans la mesure où le niveau de tolérance à la stimulation électrique varie d'un animal à l'autre, Radio Systems Corporation NE PEUT PAS garantir que le système empêchera, dans tous les cas, un animal de sortir du périmètre établi. Tous les animaux ne peuvent pas être dressés à éviter de traverser la délimitation ! Dès lors, si vous avez des raisons de penser que votre animal pourrait constituer une menace pour autrui ou se blesser s'il franchit les délimitations, ne faites PAS exclusivement confiance à la clôture « In-Ground Fence™ » de PetSafe pour le confiner. Radio Systems Corporation NE pourra en aucun cas être tenu pour responsable des dégâts matériels, pertes économiques ou dommages indirects dus au franchissement de la délimitation par l'animal.

CE Conformité

Cet équipement a été testé et certifié conforme aux directives européennes en matière de Compatibilité Electromagnétique, de Basse tension et de R&TTE. Avant d'utiliser cet équipement en dehors des pays de l'UE, veuillez prendre contact avec l'autorité R&TTE locale compétente en la matière. Toute modification non autorisée de l'équipement non approuvée par Radio Systems Corporation constitue une violation des réglementations R&TTE de l'UE et pourrait annuler le droit de l'utilisateur d'utiliser l'équipement ainsi que la garantie.



Avis important concernant le recyclage

Veuillez vous conformer aux réglementations relatives aux déchets d'équipements électriques et électroniques en vigueur dans votre pays. Cet équipement doit être recyclé. Si vous n'avez plus besoin de cet équipement, ne l'introduisez pas dans le circuit ordinaire d'élimination des déchets municipaux. Veuillez le renvoyer au magasin où vous l'avez acheté afin que nous puissions l'introduire dans notre système de recyclage. Si ce n'est pas possible, veuillez contacter le Service clientèle pour plus d'informations.

Garantie du produit

Veuillez enregistrer votre produit en ligne à l'adresse www.petsafe.net.